

SBLOCCO

In caso di un black-out, non rimarrete bloccati. R monta un dispositivo di sblocco facile e sicuro, che solleva la ruota motrice e consente il movimento manuale.



KS2/R2

ABKS160
quadro per 1 o 2 R60 ad 1 velocità
control board (for 1 or 2 R60 1 speed)
cuadro para 1 ó 2 R60 de una velocidad
Steuerung (für 1 oder 2 R60)

RELEASE

What's more, there's no risk of being locked in or out in case of power failure since all R models are fitted with an easy and safe release device which lifts the drive wheel to allow manual operation.



BLOCK

ACG1048
Selettore a chiave
Key selector
Selector de llave
Schluesselschalter

DESBLOQUEO

Y, si han sido afectados por un apagón, no permanecerán bloqueados. R lleva un dispositivo de desbloqueo fácil y seguro, que levanta la rueda motriz y consiente el movimiento manual.



SPARK

ACG7059
Lampeggiatore
Flashing light
Destellador
Blinkleuchte

EINTRIEGLUNG

Bei einem Stromausfall muss der Antrieb nicht blockiert bleiben. R hat eine einfache und sichere Entsperrung, die das Antriebsrad anhebt und die manuelle Bewegung des Tors ermöglicht.



FIT SYNCRO

ACG8026
Fotocellule per la protezione fino a 20mt
Photocells for protection up to 20mt
Fotocélulas para protección hasta a 20 m
Lichtschranken zum Schutz bis zu 20mt

				CE		
				R50	R60	
▶ Peso max cancello	▶ Max. leaf weight	▶ Peso max reja	▶ Max Torgewicht	Kg	2000	12000
Lunghezza massima anta	Max. leaf length	Largo máximo hoja	Maximale Torflügelweite	m	10	15
Dislivello max	Max difference of level	Disnivel max	Max.Hoehenausgleich	cm	6	10
Velocità di traino	Operating speed	Velocidad de arrastre	Laufgeschwindigkeit	m/s	0,180	0,255
Tempo medio apertura	Average opening time	Tiempo promedio de abertura	Mittlere Öffnungszeit zirka	s	78	155
Potenza motore	Motor capacity	Potencia motor	Motorleistung	W	290	1500
Assorbimento	Power absorbed	Consumo	Stromaufnahme	A	1,4	3,25
Peso	Weight	Peso	Motorgewicht	Kg	45	156
Grado di protezione	Protection	Grado de protección	Schutzgrad	IP	54	55
Servizio	Service	Servicio	Betriebsleistung		SI	
Cicli consigliati al giorno	Daily operations suggested	Op. diarias sugeridas	Zyklen rieten einem Tag	N°	80	100

SI = Semi intensivo - Semi intensive - Semi Intensivo - Halbtintensiv

La RIB si riserva il diritto di modificare in qualsiasi momento senza alcun preavviso le caratteristiche e i colori dei propri prodotti.

Realizzare l'impianto in ottemperanza alle norme ed alle leggi vigenti.

RIB reserves the right to modify technical data and colours of its products at any time without previous notice.

Installation must be according to the current regulations and laws.

La RIB se reserva el derecho de modificar en cualquier circunstancia y sin previo aviso las características y los colores de sus productos.

El equipo debe ser instalado de conformidad con lo dispuesto por las normas vigentes.

RIB behält alle Rechte vor in jedem Moment und ohne vorherige Benachrichtigung die Eigenschaften und Farbe von eigenen Produkten zu modifizieren.

Die Installation muß nach die aktuellen Gesetznormen installiert werden.



25014 CASTENEDOLO (BS)-ITALY
Via Matteotti, 162
Telefono +39.030.2135811
Fax +39.030.21358279-21358278
<http://www.ribind.it> - email: ribind@ribind.it

COMPANY
WITH QUALITY SYSTEM
CERTIFIED BY DNV
=ISO 9001/2000=



automatizacijski perizemski
AUTOMATIC ENTRY SYSTEMS

PAR - rev.04 - 03/2005 - 1000



R

R AFFRONTA I PESI MASSIMI

R è una gamma di operatori da applicare in punta all'anta di portoni a battente di notevoli dimensioni. Comprende 2 modelli, R50 e R60. Il modello R60, unico sul mercato, può spostare ante che pesano fino a 12 tonnellate.

R TAKES ON THE HEAVY WEIGHTS

R is a range of geared operator specially designed for installation on the end of the leaf on large swing gates. The range includes 2 models: the R50 and R60. The R60, the only one of its kind currently available on the market, can operate gate leaves weighing up to twelve tonnes.

R ENFRENTA LOS PESOS MAXIMOS

R es una gama de operadores aplicables en la extremidad de la hoja de rejas de batiente de dimensiones notables. Incluye 2 modelos, R50 y R60. El modelo R60, único en el mercado, puede desplazar hojas que pesan hasta 12 toneladas.

R NIMMT ES MIT DEN SCHWERSTEN TOREN AUF

R ist ein Elektrischer Antrieb, der an den Eckpunkten von Toren installiert werden kann. Sie umfaßt 2 Modelle, R50 und R60. Das auf dem Markt einzigartige Modell R60 kann Flügel mit einem Gewicht bis zu 12 Tonnen bewegen.

R

Il nucleo del sistema R è un indistruttibile gruppo di potenza, racchiuso in un carter dal design nitido e funzionale.

Al suo interno sono alloggiati il motore elettrico, il riduttore e le ruote gommiate di traino (1 ruota per l'R60).

Ognuno di questi componenti è progettato in modo da ottenere massima robustezza e funzionalità. Il motore è ventilato e protetto da sonde termiche. Tutti i componenti meccanici lavorano immersi in un bagno d'olio: questo significa massima durata e totale affidabilità in qualsiasi condizione ambientale.

Un sistema di regolazione consente di ottimizzare l'aderenza al suolo variando la pressione fra ruota e terreno.

R 60



R

El núcleo del sistema R es un grupo de potencia indestructible, encerrado en un cárter de diseño nítido y funcional.

En su interior están alojados el motor eléctrico, el reductor y las ruedas de arrastre de goma (una rueda para el R60).

Cada uno de estos componentes está predispuesto de manera que permita obtener la máxima robustez y funcionalidad. El motor está ventilado y protegido por sondas térmicas. Todos los componentes mecánicos trabajan sumergidos en un baño de aceite: ésto significa máxima duración y absoluta confiabilidad en cualquier condición ambiental.

Un sistema de regulación permite optimizar la adherencia al suelo variando la presión entre la rueda y el terreno.



KS2
cod.ABKS105



EXPANDER
for KS2
cod.ACG5470

R

The heart of the R system is made of an indestructible power unit, enclosed by a casing featuring a neat and practical design.

The unit contains an electric motor, speed reducer and rubber-coated drive wheels (1 wheel on R60 model).

Each component is designed to guarantee maximum strength and functionality. The motor is ventilated and protected by thermal probe.

All the mechanical components are oil-immersed to ensure maximum durability and the utmost reliability in all ambient conditions.

A special adjustment system optimises ground adherence by adjusting the pressure between the wheel and floor.

R

Kernstück des Systems R ist ein unzerstörbares Leistungsaggregat, das in einem Gehäuse mit klarem und funktionalem Design untergebracht ist.

In dem Gehäuse befinden sich der Elektromotor, das Getriebe und die Gummi-Zugräder (beim R60 ein Rad).

All diese Komponenten wurden auf Solidität und Funktionalität ausgelegt.

Der Motor ist belüftet und durch Temperatursonden geschützt. Alle mechanischen Komponenten sind ölbadgeschmiert: das heißt maximale Lebensdauer und absolute Zuverlässigkeit unter allen Einsatzbedingungen.

Ein Regelsystem ermöglicht die Optimierung des Bodenkontakts durch Veränderung des Drucks zwischen Rad und Boden.

INSTALLAZIONE

L'installazione dei modelli R esige alcuni requisiti. La struttura del portone o cancello deve essere solida e poco deformabile. Il pavimento deve essere compatto e senza forti dislivelli entro il raggio d'azione del portone.

Una volta avvenuta l'installazione, la manutenzione è praticamente inesistente. Il carter, la meccanica dei vari componenti e il trattamento anticorrosione proteggono l'automatismo dall'umidità, dalla polvere e dalla ruggine.

INSTALACION

La Instalación DE LOS MODELOS R exige el respeto de algunos requisitos. La estructura del portón o de la reja debe ser sólida y poco deformable. El pavimento debe ser compacto y sin fuertes desniveles en el radio de acción del portón. Una vez efectuada la instalación, el mantenimiento es prácticamente inexistente. El cárter, la mecánica de los distintos componentes y el tratamiento anticorrosión protegen al automatismo de la humedad, el polvo y el óxido.

INSTALLATION

Certain requirements must be met to allow the installation of the R50 and R60. The main door or gate structure must be solid and not prone to buckling. The floor must be solid and level within the operating radius of the door.

Following installation, maintenance is minimal. The casing, the mechanical engineering of the various components and the special anti-corrosion treatment protect the automation from humidity, dust and rust.



R 50

INSTALLATION

Für die Installation der Modelle R müssen einige Voraussetzungen erfüllt sein. Die Torstruktur muß solide und relativ formstabil sein. Der Boden muß kompakt sein, und er darf innerhalb des Wirkungskreises des Tors keine starken Höhenunterschiede aufweisen.

Nach der Installation ist der Antrieb praktisch wartungsfrei. Gehäuse, Komponentenmechanik und Korrosionsschutzbehandlung schützen den Antrieb vor Feuchtigkeit, Staub und Rost.

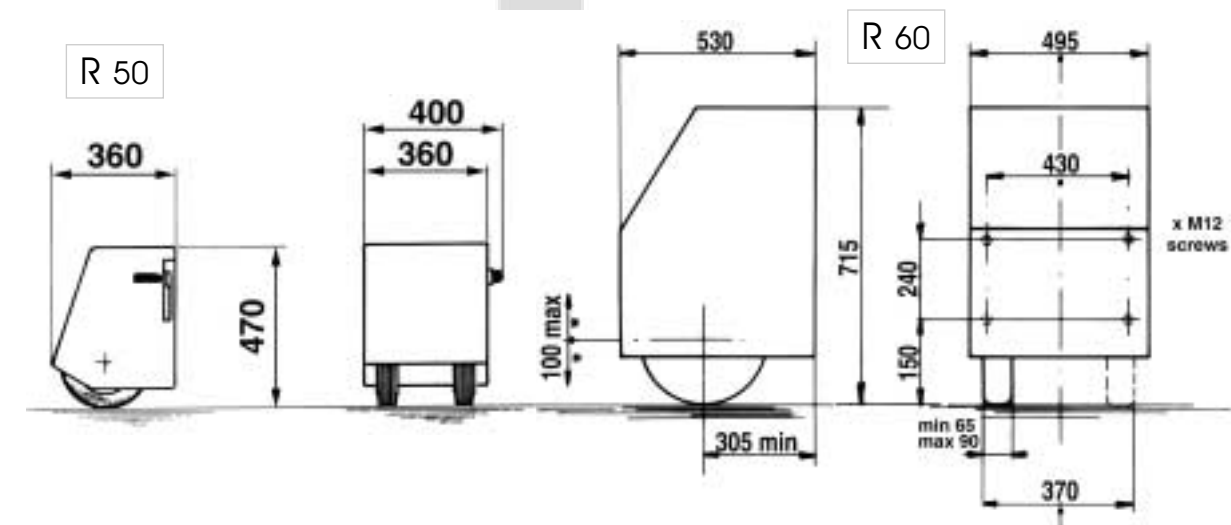

KS2	<ul style="list-style-type: none"> autoapprendimento corsa e tempi chiusura automatica prelampeggio rallentamento in chiusura (solo per operatore R50) regolazione della forza comando radio automatico o passo passo comando singolo automatico o passo passo comandi direzionali apre (con gestione orologio) e chiude colpo di sgancio serratura elettrica comando di stop fotocellule coste lampeggiatore selettore buzzer serratura elettrica 	<ul style="list-style-type: none"> automatic travel and timing code learning system automatic closure pre-blinking Slow speed in closing approach (for R50 operator only) electronic adjustment of the force radio command - step by step or automatic single command - step by step or automatic directional open and close commands (with timer control) electric lock release operation stop command photocells strips blinker key selector buzzer electric lock 	<ul style="list-style-type: none"> auto-aprendizaje recorrido y tiempos cierre automático pre-parpadeo reducción de la velocidad en cierre (solamente para el operador R50) regulación de la fuerza mando radio - automático o paso-a-paso mando individual - automático o paso-a-paso mandos direccionales abre (con gestión reloj) y cierra golpe de desenganche de la cerradura eléctrica mando de stop fotocélulas bordes semáforo selector buzzer cerradura eléctrica 	<ul style="list-style-type: none"> automatisches codelernen des hubs und der zeiten automatisches Schliessen vorblinken Langsame Geschwindigkeit in der Annäherung (nur für Operator R50) elektronische kupplung automatischer -oder schrittfunkbefehl automatischer - oder schritteinzelbefehl direktionsbefehle für die öffnung und für das schliessen haltbefehl (mit Uhrbetrieb) elektrischer Verriegelung Freigabebetrieb stoppen Sie Befehl photocellen kontaktleiste blinklicht Schlüsselschalter buzzer elektrische Verriegelung
EXPANDER	<ul style="list-style-type: none"> apertura pedonale costa in apertura chiusura dopo il passaggio davanti alle fotocellule alimentazione per accessori a 24Vac semáforo luce di cortesia 	<ul style="list-style-type: none"> pedestrian opening command safety edge in opening closure command after passing through the photocells 24Vac accessories feeding traffic lights box light 	<ul style="list-style-type: none"> apertura peatonal nervadura en abertura cierre después del paso delante de las fotocélulas alimentación para accesorios a 24Vac Gestiona semáforo luz de cortesia 	<ul style="list-style-type: none"> Fußgängeröffnung Sicherheitskontakt beim Öffnen Schliessen nach dem Vorbeigehen vor den Photocellen Versorgung für Zubehöre mit 24Vac Ampel extra-Licht